

Omega[®] METALBESTOS[®]

3" 4" 5" 6" 7" 8"

Traditionelle-kedler · Lavtemperatur-kedler
Kondenserende kedler
Gas · Biobrændsel · Olie

RØGRØR · RØGKANAL · FORING

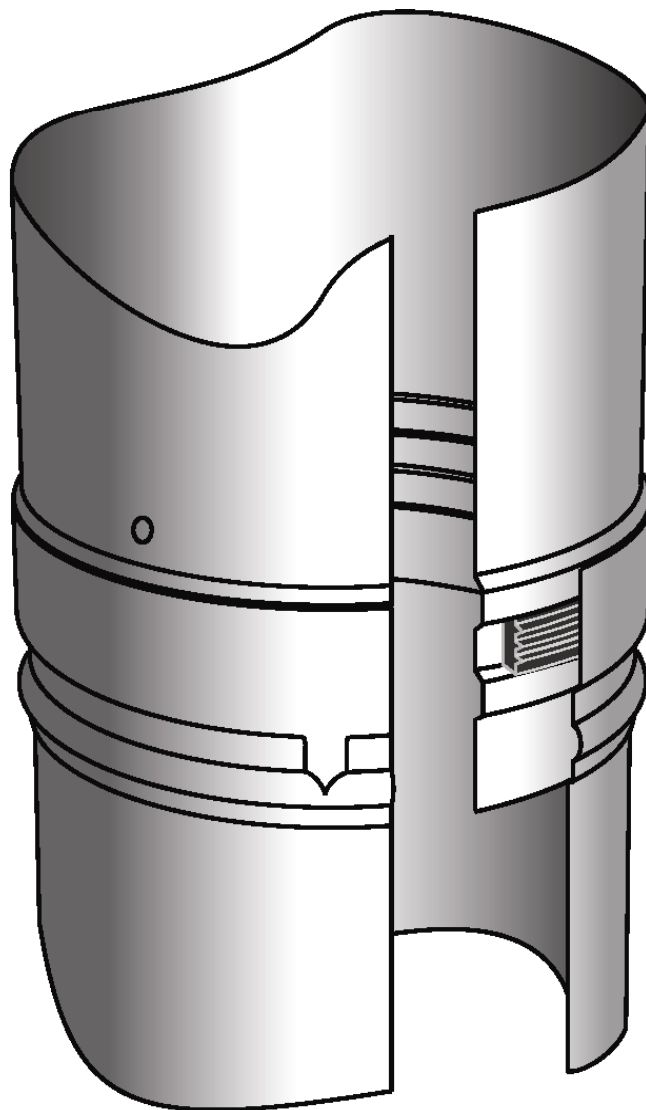

Produktoversigt
Installationsvejledning

Typisk anvendelse

MetalbestoS Omega er et uisoleret foringssystem, der kombinerer behovet for en robust og økonomisk foring med de krav, udviklingen i fyringsteknologien stiller.

Anvendelse

Omega kan anvendes som foring i alle typer eksisterende skorstene og røgkanaler.

Omega kan anvendes til alle almindelige typer brændsel, både traditionelle kedler og brændeovne, samt moderne lavtemperatur og kondenserende anlæg.

Omega kan med fordel anvendes til ventilationsformål, monteret såvel indvendig som udvendig. Bortledning af et meget stort antal gasser og stoffer klares let, enkelt og med stor økonomisk fordel.

Beskrivelse

Omega leveres i 6 forskellige dimensioner fra 80mm til 200mm, bestående af længder, T- og vinkelstykker, diverse bæringer, inddækninger m.m.

Omega er fremstillet af lasersvejst 0,4mm rust- og syrefast stål, kvalitet AISI 316L. Dette sikrer optimal styrke og vægten reduceres til et minimum.

Den patenterede bajonetfatning sikrer en stabil og trækfast samling uden brug af udvendige låsebånd. Det giver en enkel og hurtig samling ved at skubbe komponenterne sammen og derefter dreje dem imod hinanden.

Ved kondenserende anlæg, og anlæg hvor risikoen for kondensdannelse ikke kan udelukkes, samt ved overtryksfyring anvendes kondenspakninger, der sikrer en tryk- og vandtæt samling på 200 pa.

Afprøvning • Godkendelse

Omega er afprøvet og certificeret i henhold til den fælles europæiske standard, DS/EN 1856-2:2009. Omega har følgende mærkninger:

Røgrør/forbindelsesrør:

DS/EN 1856-2:2009 - T600 - N1 - W-Vm-L50040 - GXXNM
 DS/EN 1856-2:2009 - T400 - N1 - W-Vm-L50040 - GXXNM
 DS/EN 1856-2:2009 - T160 - P1 - W-Vm-L50040 - O50NM
 DS/EN 1856-2:2009 - T080 - P1 - W-Vm-L50040 - O00NM

Foring i skorsten:

DS/EN 1856-2:2009 - T600 - N1 - W - Vm - L50040 - G
 DS/EN 1856-2:2009 - T400 - N1 - W - Vm - L50040 - G
 DS/EN 1856-2:2009 - T160 - P1 - W - Vm - L50040 - O

Omega opfylder kravene i såvel Bygnings- som Gasreglementerne.

MetalbestoS Omega er

- certificeret i henhold til DS/EN 1856-2:2009
- klassificeret som brandmodstandsdygtig
- underkastet TSUS løbende kvalitetskontrol

CE - 1301 CPD 0694

Tekniske data

Indvendig diameter mm	80	100	130	150	180	200
Lysningsareal, cm ²	50	80	180	255	315	490
Ca. vægt pr. install. meter kg	0,8	1,0	1,3	1,5	1,8	2,0
MATERIALE SPECIFIKATION						
	316L:1.4404:X2CrNiMo 17-12-2					
Rør-tykkelse mm	0,4					
Svejsesøm	Laser-svejsning					
FUNKTIONSBETINGELSER		UDEN KONDENS-PAKNING			MED KONDENS-PAKNING	
Brændsel	Olie, gas, brænde, kul m.m.			Olie, gas, brænde, kul m.m.		
Vedvarende fyringstemperatur	600° C			160° C		
Kortvarig fyringstemperatur	700° C			190° C		
Termisk chok	1.000° C			200° C		
Trykforhold	Undertryk			Overtryk: 200 Pa		

Forings-længder

Metalbestos forings-længder med 6 forskellige diametre, fremstilles i 4 forskellige standard-længder.
Enkel nippel/muffe-samling med dreje-låsemekanisme.
De forskellige forings-længder kan samles til enhver ønsket totalhøjde.



Diameter	3"				4"				5"			
VVS-nr. 3428	07 080	05 080	03 080	02 080	07 100	05 100	03 100	02 100	07 130	05 130	03 130	02 130
Installeret længde mm	930	434	269	136	930	434	269	136	930	434	269	136
Indvendig diameter mm	80				100				130			

Diameter	6"				7"				8"			
VVS-nr.	07 150	05 150	03 150	02 150	07 180	05 180	03 180	02 180	07 200	05 200	03 200	02 200
Installeret længde mm	930	434	269	136	930	434	269	136	930	434	269	136
Indvendig diameter mm	150				180				200			

Forings-længde m. indvendig kondensaftap

Forings-længde med indvendig kondensaftap anvendes når det er muligt eller nødvendigt at bortlede kondensvand i lodret monteret foring eller røgkanal. Ved overtryksfyring skal aftappet forsynes med et kondens afløbssæt (vvs-nr. 3428 50 ...), der sikrer imod udslip af røggas via afløbet.

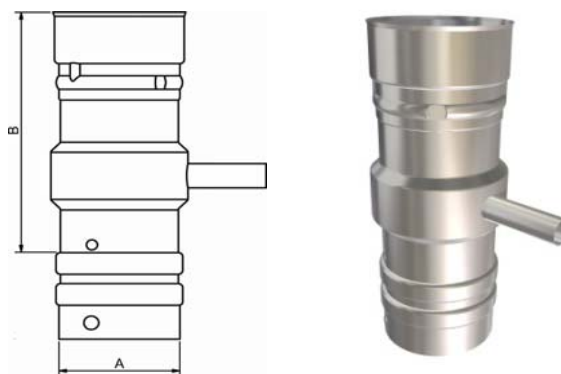

Dia.	VVS-nr.	A	B
3"	3428 11 080	80	180
4"	3428 11 100	100	180
5"	3428 11 130	130	180
6"	3428 11 150	150	180
7"	3428 11 180	180	180
8"	3428 11 200	200	180

Forings-længde m. isoleret rense- og inspektionsdør

Foringslængde med isoleret rense- og inspektionsdør anvendes til inspektion og rensning af foring og/eller røgrør.
Kan monteres lodret som en del af foringen, for adgang hertil anvendes en inspektionsdør med murkarm (VVS nr.: 3428 97 ...) eller i den vandrette røgkanal mellem kedel og foring.

Bemærk: må ikke monteres så kondensvand kan samle sig ved inspektionsproppen.

Dia.	VVS-nr.	A	B
3"	3428 12 080	80	269
4"	3428 12 100	100	269
5"	3428 12 130	130	320
6"	3428 12 150	150	320
7"	3428 12 180	180	350
8"	3428 12 200	200	370

Må ikke anvendes til lavtemperatur og kondenserende kedler eller anlæg, hvor kondensdannelse i aftrækket ikke kan udelukkes.

Til disse anlæg anvendes forings-længde m. tryktæt rense- og inspektionsdør (VVS nr. 3428 12 ..5).

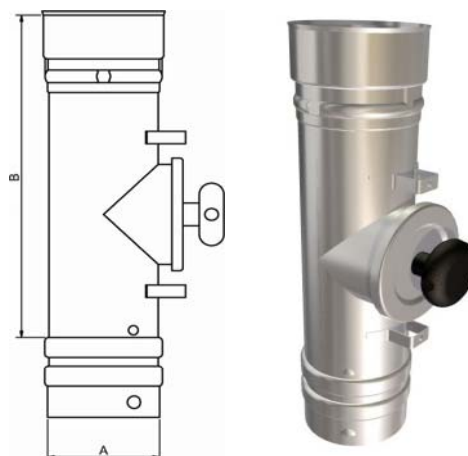

Forings-længde m. tryktæt rense- og inspektionsdør max. 160 °C

Foringslængde med tryk- og vandtæt rense- og inspektionsdør anvendes til inspektion og rensning af foring og/eller røgrør.

Må kun benyttes til lavtemperatur og kondenserende anlæg med en maksimal røggastemperatur på 160 °C

Kan monteres lodret som en del af foringen, for adgang hertil anvendes en inspektionsdør med murkarm (VVS nr.: 3428 97 ...) eller i den vandrette røgkanal mellem kedel og foring

Bemærk: må ikke monteres så kondensvand kan samle sig ved inspektionsproppen.

Dia.	VVS-nr.	A	B
3"	3428 12 085	80	269
4"	3428 12 105	100	269
5"	3428 12 135	130	320
6"	3428 12 155	150	320
7"	3428 12 185	180	350
8"	3428 12 205	200	370

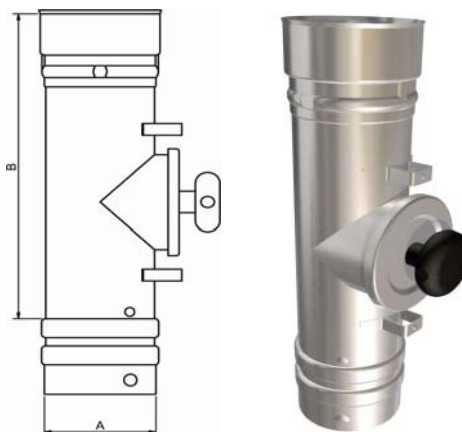

Bemærk: Må ikke anvendes til anlæg, som er omfattet af Bygningsreglementets krav om brandmodstandsevne - dvs. G-klassificerede (se side 18). Typisk fastbrændselsfyrede anlæg og oliekedler, der ikke er udstyret med en temperatursikring.

Forings-længde m. testnippel

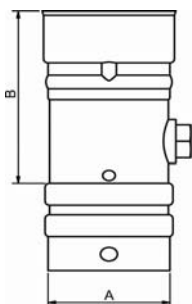

Forings-længde med testnippel anvendes til udtagning til røggasanalyse i forbindelse med indregulering, efterjusteringer og/eller kontrol. Bør benyttes til alle gas- og oliefyrede anlæg.

Dia.	VVS-nr.	A	B
3"	3428 13 080	80	136
4"	3428 13 100	100	136
5"	3428 13 130	130	136
6"	3428 13 150	150	136
7"	3428 13 180	180	136
8"	3428 13 200	200	136

Forings-længde - teleskopisk

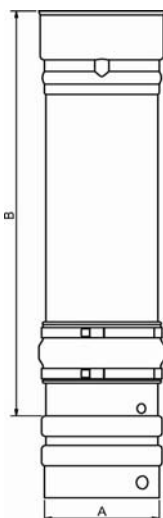

Forings-længde, teleskopisk, anvendes mellem 2 faste punkter, typisk mellem kedel og foring eller mellem foringsbæring og nedsænkings-T, se eventuelt installationseksemplerne på side 14 - 16.

Leveres inkl. 3 stk. rustfri selvskærende 2,9 x 9,5 mm skruer, som monteres i en deling på 120°. Der skal bores for med 2,0 - 2,5 mm bor. Den teleskopiske længde er således trækfast og har bæreevne.

Endvidere medleveres 1 stk. selvklæbende alu. pakning, som monteres udvendigt på den teleskopiske samling, og sikrer tryk- og vandtæthed til 200 Pa. Skruerne skal monteres under pakningen.

Dia.	VVS-nr.	A	B
3"	3428 15 080	80	140/330
4"	3428 15 100	100	140/330
5"	3428 15 130	130	140/330
6"	3428 15 150	150	140/330
7"	3428 15 180	180	140/330
8"	3428 15 200	200	140/330

Vinkel-stykke 15°

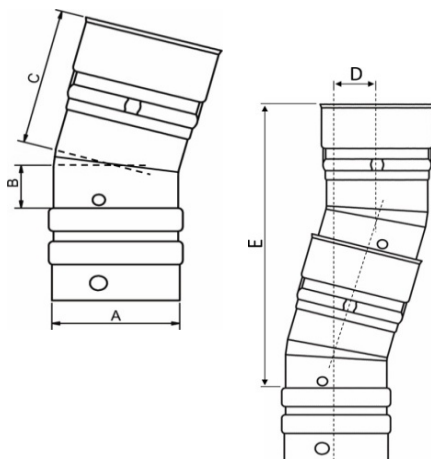

Beregning af andre forskydninger og højder:

Forskydning = $D + (0,259 \times \text{installeret længde mellem de to vinkel-stykker})$

Højde = $E + (0,966 \times \text{installeret længde mellem de to vinkel-stykker})$

Vinkel-stykket anvendes til retningsændringer i lodret eller vandret foring eller røgkanal.

Det kan bruges alene (15° vinkel-stykke) eller der kan bruges flere af gangen.

Ved brug af to vinkel-stykker, der drejes i forhold til hinanden, kan man opnå en hvilken som helst vinkel mellem 0° og 30°.

Mellem to vinkel-stykker kan evt. monteres en eller flere længder for at forøge trækningen eller der kan monteres en foringslængde med rensedør. Af brandtekniske årsager skal trukne foringer og røgkanaler understøttes på forsvarlig måde.

Dia.	VVS-nr.	A	B	C	D	E
3"	3428 21 080	80	35	102	35	269
4"	3428 21 100	100	37	104	36	277
5"	3428 21 130	130	39	106	38	285
6"	3428 21 150	150	40	107	38	289
7"	3428 21 180	180	42	109	39	297
8"	3428 21 200	200	43	110	40	301

Vinkel-stykke 30°

Vinkel-stykke 30° anvendes principielt på samme måde som førnævnte vinkel-stykke 15°.

Mellem 2 vinkel-stykker kan evt. monteres en eller flere længder for at forøge trækningen eller der kan monteres en foringslængde med rensedør m.v.

Af brandtekniske årsager skal trukne foringer og røgkanaler understøttes på forsvarlig måde.

Dia.	VVS-nr.	A	B	C	D	E
3"	3428 22 080	80	41	108	75	278
4"	3428 22 100	100	44	111	78	289
5"	3428 22 130	130	48	115	82	304
6"	3428 22 150	150	50	117	84	312
7"	3428 22 180	180	54	121	88	327
8"	3428 22 200	200	57	124	91	338

Beregning af andre forskydninger og højder:

Forskydning = $D + (0,5 \times \text{installeret længde mellem de to vinkel-stykker})$

Højde = $E + (0,866 \times \text{installeret længde mellem de to vinkel-stykker})$

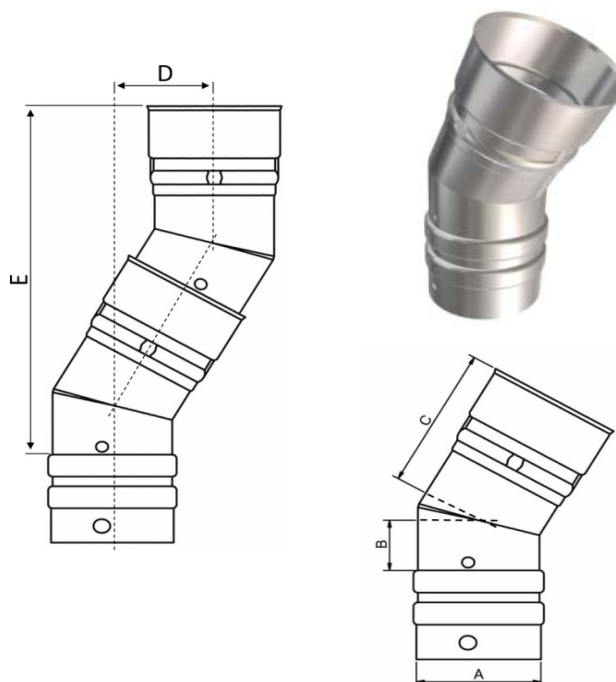

Vinkel-stykke 45°

Vinkel-stykke 45° anvendes principielt på samme måde som førnævnte vinkel-stykker. Mellem 2 vinkel-stykker kan evt. monteres en forings-længde med rensedør, såfremt det er påkrævet.

Det bemærkes, at trækning over 30° kræver bygningsmyndighedernes tilladelse. I rum hvor ildstedet er opstillet, kan trækningen dog foretages ubegrænset.

Af brandtekniske årsager skal trukne foringer og røgkanaler understøttes på forsvarlig måde.

Dia.	VVS-nr.	A	B	C	D	E
3"	3428 23 080	80	47	114	114	275
4"	3428 23 100	100	51	118	120	289
5"	3428 23 130	130	57	124	128	310
6"	3428 23 150	150	61	128	134	323
7"	3428 23 180	180	67	134	142	343
8"	3428 23 200	200	72	139	149	360

Beregning af andre forskydninger og højder:

Forskydning = $D + (0,707 \times \text{installeret længde mellem de to vinkel-stykker})$

Højde = $E + (0,707 \times \text{installeret længde mellem de to vinkel-stykker})$

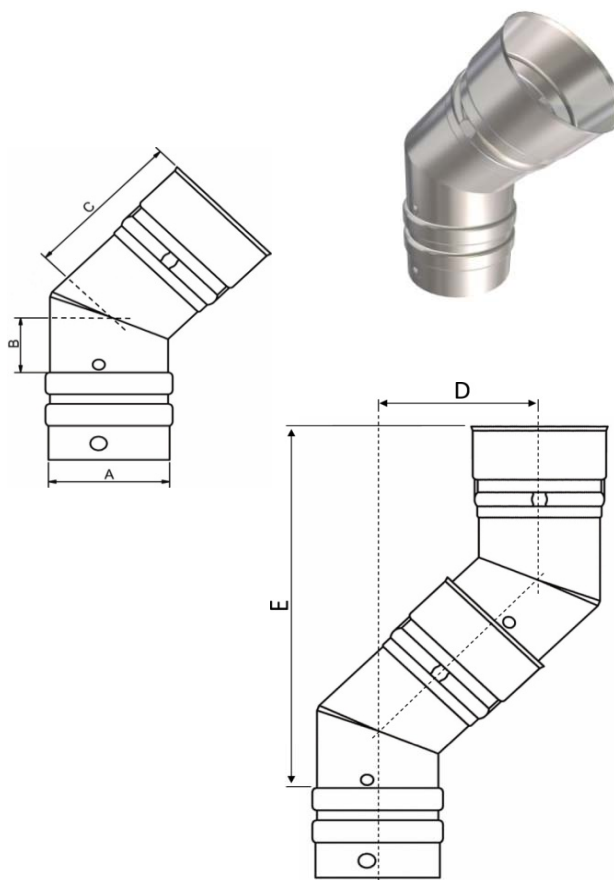

Bæring m/vinkel-stykke 85°

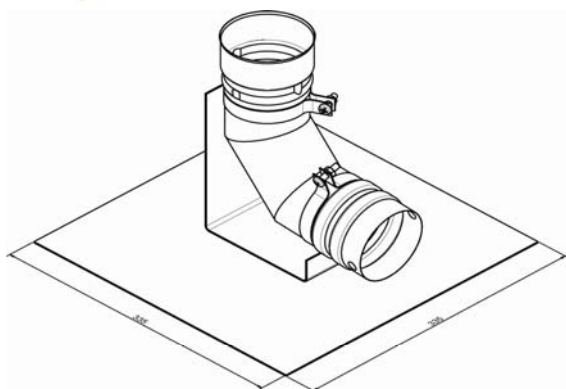
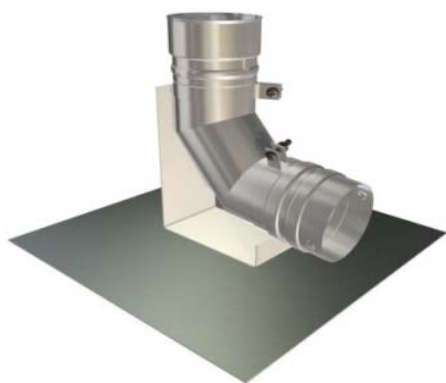

Bæring med vinkel-stykke 85° anvendes som bæring af foring ved lav temperatur eller kondenserende kedler.

Bæringen indmures i den eksisterende skorsten og forbindes til kedlen.

Dia.	VVS-nr.	A	B	C
3"	3428 63 080	80	122	173
4"	3428 63 100	100	126	175
5"	3428 63 130	130	138	193
6"	3428 63 150	150	155	201
7"	3428 63 180	180	164	215
8"	3428 63 200	200	173	225

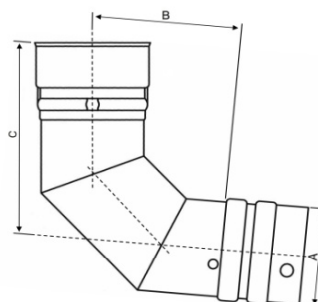

Vinkel-stykke 85°

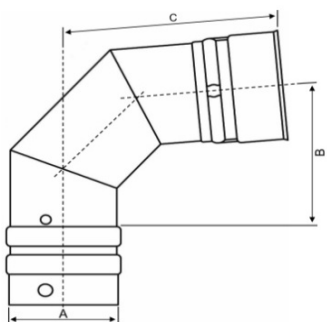

Vinkel-stykke 85° anvendes i forbindelse med lavtemperatur eller kondenserende kedler. Komponenten sikrer et fald på 5°, hvorved kondensvand ledes til drænpunkt - enten i kedlen eller f.eks. vha. forings-længde m. indvendig kondensaftag.

Dia.	VVS-nr.	A	B	C	D	E
3"	3428 24 080	80	122	173	280	315
4"	3428 24 100	100	126	175	286	305
5"	3428 24 130	130	138	193	312	342
6"	3428 24 150	150	155	201	330	362
7"	3428 24 180	180	164	215	359	385
8"	3428 24 200	200	173	225	376	400

Beregning af andre forskydninger og højder:

Forskydning = C + (0,996 x installeret længde mellem de to vinkel-stykker)

Højde = D + (0,087 x installeret længde mellem de to vinkel-stykker)

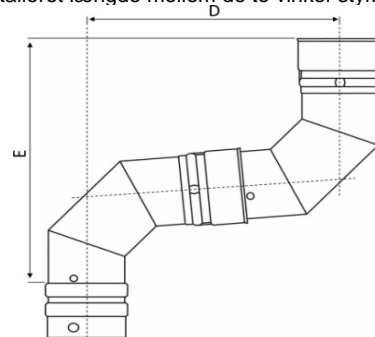

Vinkel-stykke 85° m. isoleret rense- og inspektionsdør

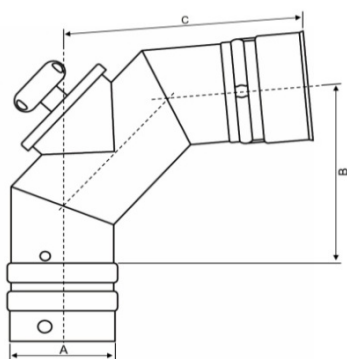

Med inspektionslem

Vinkel-stykke 85° med inspektionsdør anvendes som før omtalte vinkel-stykke 85°. Anvendes hvor rensnings- eller inspektionsmulighed er nødvendig.

Dia.	VVS-nr.	A	B	C	D	E
3"	3428 24 090	80	150	196	300	325
4"	3428 24 110	100	145	204	323	326
5"	3428 24 140	130	158	218	342	371
6"	3428 24 160	150	188	229	362	384
7"	3428 24 190	180	190	248	388	412
8"	3428 24 210	200	196	254	397	434

Beregning af andre forskydninger og højder:

Forskydning = D + (0,996 x installeret længde mellem de to vinkel-stykker)

Højde = E + (0,087 x installeret længde mellem de to vinkel-stykker)

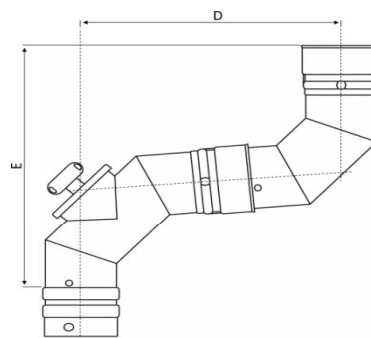

Bemærk: Må ikke monteres så kondensvand kan samle sig ved inspektionsproppen.



Vinkel-stykke 85° m. tryktæt rense- og inspektionsdør max 160°C



Med inspektionsdør

Vinkel-stykke 85° med inspektionsdør anvendes som før omtalte vinkel-stykke 85°.

Anvendes hvor rensnings eller inspektions mulighed er nødvendig.

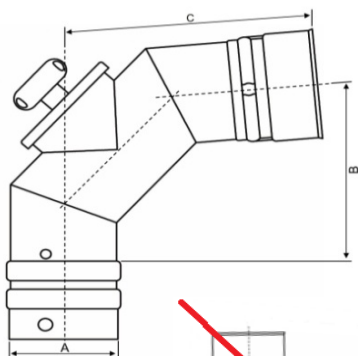

Bemærk: Må ikke monteres så kondensvand kan samle sig ved inspektionsproppen.

Bemærk: Må ikke anvendes til anlæg, som er omfattet af Bygningsreglementets krav om brandmodstandsevne - dvs. G-klassificerede (se side 18). Typisk fastbrændselsfyrede anlæg og oliekedler, der ikke er udstyret med en temperatursikring.

Dia.	VVS-nr.	A	B	C	D	E
3"	3428 24 095	80	150	196	300	325
4"	3428 24 115	100	145	204	323	326
5"	3428 24 145	130	158	218	342	371
6"	3428 24 165	150	188	229	362	384
7"	3428 24 195	180	190	248	388	412
8"	3428 24 215	200	196	254	397	434

Beregning af andre forskydninger og højder:

Forskydning = $D + (0,996 \times \text{installeret længde mellem de to vinkel-stykker})$

Højde = $E + (0,087 \times \text{installeret længde mellem de to vinkel-stykker})$

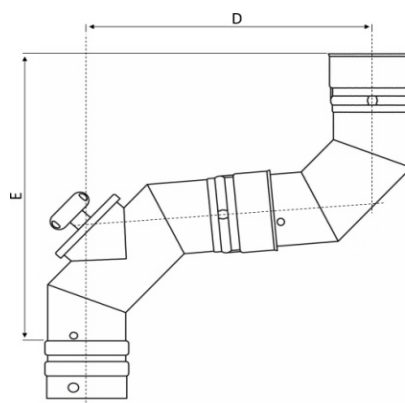

Vinkel-stykke 90°

Bemærk: Bør anvendes til lavtemperatur, kondenserende kedler eller anlæg, hvor kondensdannelse i aftrækket ikke kan udelukkes.

Dia.	VVS-nr.	A	B	C
3"	3428 25 080	80	108	170
4"	3428 25 100	100	113	175
5"	3428 25 130	130	135	193
6"	3428 25 150	150	146	202
7"	3428 25 180	180	154	222
8"	3428 25 200	200	170	232

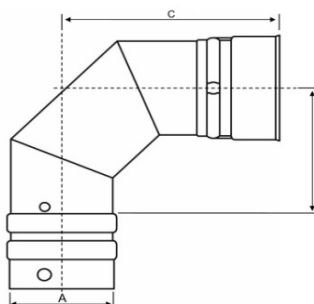

Vinkel-stykke 90° med isoleret rens- og inspektionsdør

Med inspektionsdør min. 160°C

Vinkel-stykke 90° med inspektion anvendes som før omtalte vinkel-stykke 90°. Anvendes hvor rensning eller inspektionsmulighed er nødvendig.

Bemærk: Bør ikke anvendes til lavtemperatur, kondenserende kedler eller anlæg, hvor kondensdannelse i aftrækket ikke kan udelukkes.

Dia.	Varenr.	A	B	C
3"	3428 25 090	80	107	114
4"	3428 25 110	100	111	118
5"	3428 25 140	130	117	124
6"	3428 25 160	150	121	128
7"	3428 25 190	180	127	134
8"	3428 25 210	200	132	139

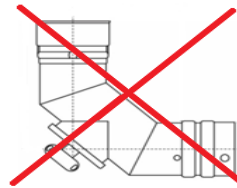
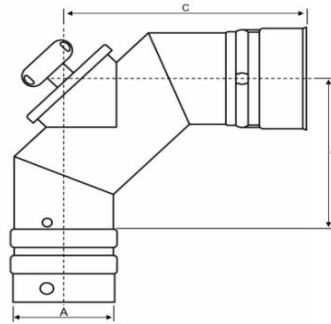

Bemærk: Bør ikke monteres så sod kan samles ved inspektionsdøren.

T-stykke, 90° m/fast gren

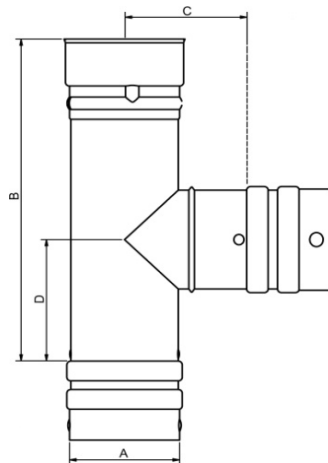

T-stykke 90° med fast gren anvendes i forbindelse med kedler med bagudvendt røgafgang.

T-stykkets bund kan udstyres med prop med kondens afløb og afgreningen kan udstyres med en inspektionsprop.

Dia.	Varenr.	A	B	C	D
3"	3428 42 080	80	268	95	104
4"	3428 42 100	100	268	108	106
5"	3428 42 130	130	320	123	131
6"	3428 42 150	150	320	133	133
7"	3428 42 180	180	352	148	144
8"	3428 42 200	200	368	158	152

Nedsænkings-T m/85° aftagelig studs

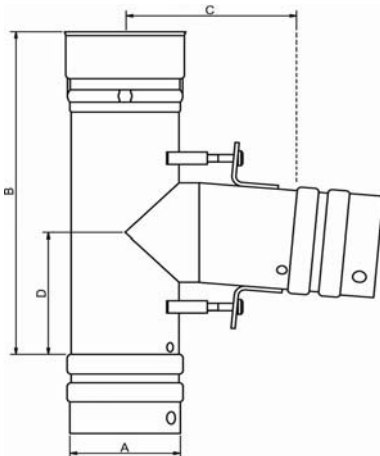

Nedsæknings-T anvendes som tilslutning mellem foringen og røgkanal. Idet nedsæknings-T har aftagelig studs, kan det nedsænkes med foringen. Herved reduceres det hul der skal hugges i den murede skorsten væsentligt.

Leveres som en færdig enhed, bestående af T-stykke, aftagelig studs og nødvendige pakninger og monterings-skruer.

Dia.	VVS-nr.	A	B	C	D	E	F
3"	3428 43 080	80	269	134	109	330	280
4"	3428 43 100	100	269	144	110	335	322
5"	3428 43 130	130	320	163	136	365	355
6"	3428 43 150	150	320	175	137	390	365
7"	3428 43 180	180	350	191	153	400	365
8"	3428 43 200	200	370	200	164	440	415

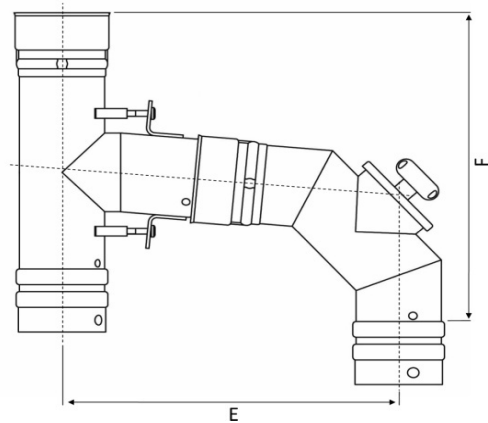

Beregning af andre forskydninger og højder:

Forskydning = $E + (0,996 \times \text{installeret længde mellem T- og vinkelstykke})$

Højde = $F + (0,087 \times \text{installeret længde mellem T- og vinkelstykke})$

Foringsbæring med kondensaftap

Anvendes som bæring af foringen.

Placeres i bunden af den murede skorsten og tilsluttes afløb.

For inspektions- og rensningsadgang monteres foringslængde med rensedør over bæringen.

Ved overtryksfyring skal aftappet forsynes med et kondensafløbssæt (vvs-nr. 3428 50 ...), der sikrer imod udslip af røggas via afløbet

Dia	VVS-nr	A	B
3"	3428 45 080	80	90
4"	3428 45 100	100	90
5"	3428 45 130	130	90
6"	3428 45 150	150	90
7"	3428 45 180	180	90
8"	3428 45 200	200	90

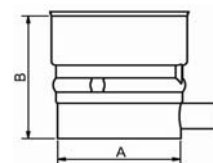

Forings-afdækning m/krave

Forings-afdækning anvendes som inddækning mellem foringen og den murede skorsten, hvorved utilsigtet indtrængning af regnvand forhindres. Forings-afdækningen består af en kvadratisk plade med 55 mm opadgående studs, samt krave (inkl. tætningsmasse) der fastgøres omkring foringen vha. skruer og møtrikker. Forings-afdækningen udføres normalt 200 mm større end den indvendige lysning i den murede skorsten. Forings-afdækningen forsynes på undersiden langs yderkanten med en stribe silikone og fastmonteres med murdybler og skruer til den murede skorsten. Den medfølgende krave fastmonteres om foringen 2 cm over foringsafdæknings-studs.

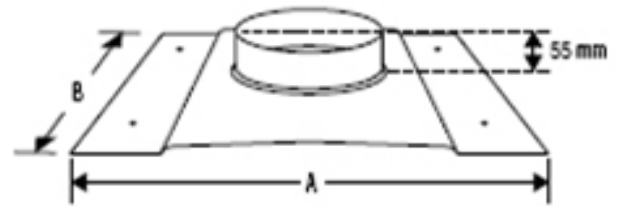

Dia.	VVS-nr.	A	B
3"	3428 61 080	450	450
4"	3428 61 100	450	450
5"	3428 61 130	450	450
6"	3428 61 150	450	450
7"	3428 61 180	450	450
8"	3428 61 200	450	450

Forings-styrebeslag

Forings-styrebeslag anvendes hvor afstanden fra den murede skorsten til foringen overstiger 20 mm, og såfremt foringens totalhøjde overstiger 3 meter. Styrebeslag monteres under nedsænkning for hver 3 meter. Forings-styrebeslag udføres normalt 20 mm mindre end den murede skorstens indvendige mål. Forings-styrebeslag består af et bånd med afstandsstykker.

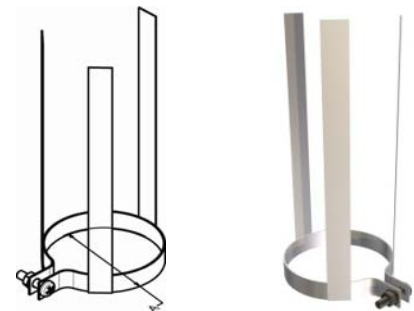

Dia.	VVS-nr.	A
3"	3428 62 080	80
4"	3428 62 100	100
5"	3428 62 130	130
6"	3428 62 150	150
7"	3428 62 180	180
8"	3428 62 200	200

Murbøsning

Murbøsning med flange anvendes til gennemføringen af røgkanalen til foringen i den murede skorsten. Mures eller skrues fast på den murede skorstens yderside og tættes med glas-snor.

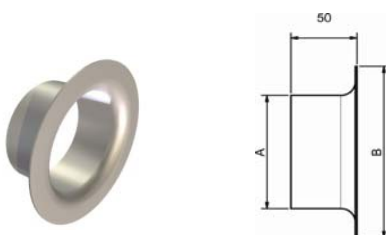

Dia.	VVS-nr.	A	B
3"	3428 64 080	92	145
4"	3428 64 100	111	160
5"	3428 64 130	141	190
6"	3428 64 150	161	210
7"	3428 64 180	191	240
8"	3428 64 200	211	260

Nedsænkings-beslag



Nedsænkings-beslaget anvendes til nedsækning af foring i muret skorsten. Nedsænkingsbeslaget består af 2 stk. halvskele der fastspændes om den første forings-længde. Nedsænkings-beslaget er dimensioneret til at bære 20 meter foring.

Dia.	VVS-nr.	A
3"	3428 67 080	80
4"	3428 67 100	100
5"	3428 67 130	130
6"	3428 67 150	150
7"	3428 67 180	180
8"	3428 67 200	200

Forings-hætte

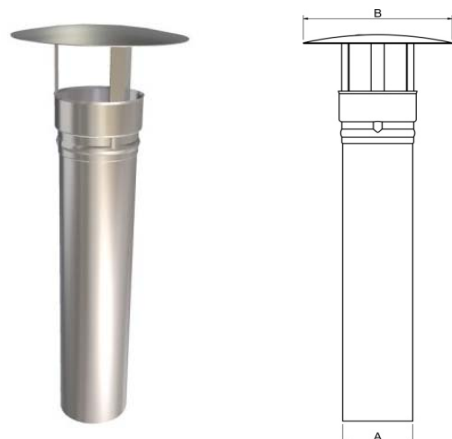

Forings-hætten reducerer risikoen for regn- og vindnedslag i foringen, og skal altid monteres i forbindelse med gas-fyrede varmeanlæg.

Forings-hætten kan leveres med net (VVS-nr. 3428 72 ...).

Dia.	VVS-nr.	A	B
3"	3428 74 080	79	150
4"	3428 74 100	99	180
5"	3428 74 130	129	200
6"	3428 74 150	149	250
7"	3428 74 180	179	300
8"	3428 74 200	199	350

Kondens-pakning

Kondens-pakning skal anvendes i forbindelse med kondenserende kedler, samt ved lave røggastemperaturer med risiko for kondensdannelse. Monteres på ydersiden af forings-rør i spids-ende. Glidemiddel medleveres. Max temperatur: 160 °C.



Dia.	VVS-nr.	A
3"	3428 80 080	80
4"	3428 80 100	100
5"	3428 80 130	130
6"	3428 80 150	150
7"	3428 80 180	180
8"	3428 80 200	200

Pakningen er testet og CE mærket i henhold til den fælles europæiske standard DS/EN 14241 med følgende mærkning: DS/EN 14241-1:2005 - T160 - W2 - K2 - E.

Pakningen kan anvendes til nominelle (vedvarende) røggastemperaturer op til 160°C, til gas- og oliefyrede anlæg.

Pakningen er klassificeret til direkte kontakt med såvel røggas som kondens.

Bemærk: Må ikke anvendes til anlæg, som er omfattet af Bygningsreglementets krav om brandmodstandsevne - dvs. G-klassificerede (se side 18). Typisk fastbrændselsfyrede anlæg og oliekedler, der ikke er udstyret med en temperatursikring.

Kondensafløbssæt

Kondensafløbssættet består af en sikkerhedsvandlås, monteringsbeslag og afløbsslanger, samt monteringsbeslag. Sættet monteres mellem kondensafløbet på foring eller forbindelsesrør og gulv afløbet.

Kondensafløbssættet sikrer, at kondensvandet ledes sikkert og uhindret til gulvafløb. Derfor skal der etableres et passende fald ned til gulvafløbet. Sikkerhedsvandlåsen har en indbygget kontraventil, der sikrer at røggasser ikke kan trænge ud i beboelsen, under alle driftsforhold også ved eventuel udtørring af vandlåsen.

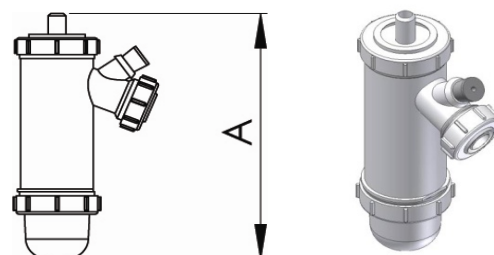

VVS-nr.	A
3428 50 xxx	210

Væg-forankring

Væg-forankringen benyttes, hvor røgkanalen monteres på væg. Det anbefales at sikre røgkanalens stabilitet ved forankring til væg for hver 2,50 meter. Anvendes også til at støtte røgkanaler der trækkes vha. vinkel-stykker.

Dia.	VVS-nr.	A	B
3"	3428 88 080	80	50
4"	3428 88 100	100	50
5"	3428 88 130	130	50
6"	3428 88 150	150	50
7"	3428 88 180	180	50
8"	3428 88 200	200	50

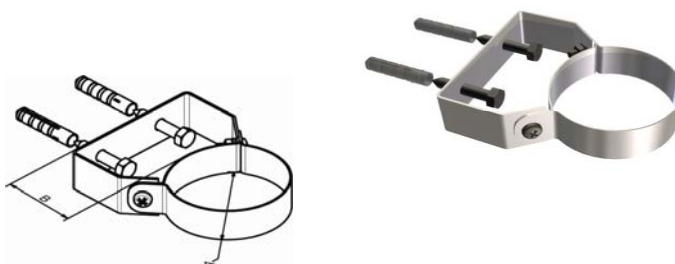

Startkobling

Startkoblingen benyttes til at udføre en lodret eller vandret forbindelse fra forings-længder, T-stykker eller vinkel-stykker til ildsted eller lignende. Koblinger monteres normalt indvendig i røgstuds på ildsteder med røgfagang i top og udvendig på ildsteder med røgfagang bagud.

Andre koblinger udføres efter opgave*.



Dia.	VVS-nr.	A	B	C
3"	3428 93 080	*	*	*
3"	3428 94 080	79	78	175

Dia.	VVS-nr.	A	B	B
4"	3428 93 100	*	*	*
4"	3428 94 100	99	98	175

Dia.	VVS-nr.	A	B	B
5"	3428 93 130	*	*	*
5"	3428 94 130	129	128	175

Dia.	VVS-nr.	A	B	C
6"	3428 93 150	*	*	*
6"	3428 94 150	149	148	175

Dia.	VVS-nr.	A	B	C
7"	3428 93 180	*	*	*
7"	3428 94 180	179	178	175

Dia.	VVS-nr.	A	B	C
8"	3428 93 200	*	*	*
8"	3428 94 200	199	198	175

Inspektionsdør m/murkarm

Inspektionsdør med murkarm til montage i muret skorsten eller installationsskakt, giver nem adgang til rensning og inspektion af foringsinstallationen.

C og D mål angiver indbygningsmål.

Dia.	VVS-nr.	A	B	C	D
3"	3428 97 080	230	255	145	200
4"	3428 97 100	230	255	145	200
5"	3428 97 130	230	255	145	200
6"	3428 97 150	230	255	145	200
7"	3428 97 180	230	255	145	200
8"	3428 97 200	230	255	145	200

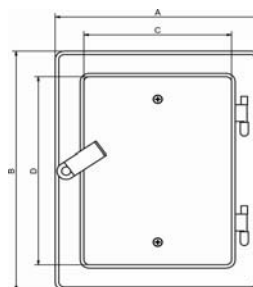

Rense- og inspektionsdør

Isoleret rens- og inspektions dør

Dia.	VVS-nr.	A
3"	3428 46 080	80
4"	3428 46 100	100
5"	3428 46 130	130
6"	3428 46 150	150
7"	3428 46 180	180
8"	3428 46 200	200



Tryktæt rens- og inspektionsdør max. 160°C

Dia.	VVS-nr.	A
3"	3428 46 090	80
4"	3428 46 110	100
5"	3428 46 140	130
6"	3428 46 160	150
7"	3428 46 190	180
8"	3428 46 210	200

Medleveres alle komponenter, hvor det er påkrævet.

Bemærk: Må ikke anvendes til anlæg, som er omfattet af Bygningsreglementets krav om brandmodstandsevne - dvs. G-klassificerede (se side 18). Typisk fastbrændselsfyrede anlæg og oliekedler, der ikke er udstyret med en temperatursikring.

Installationsvejledning

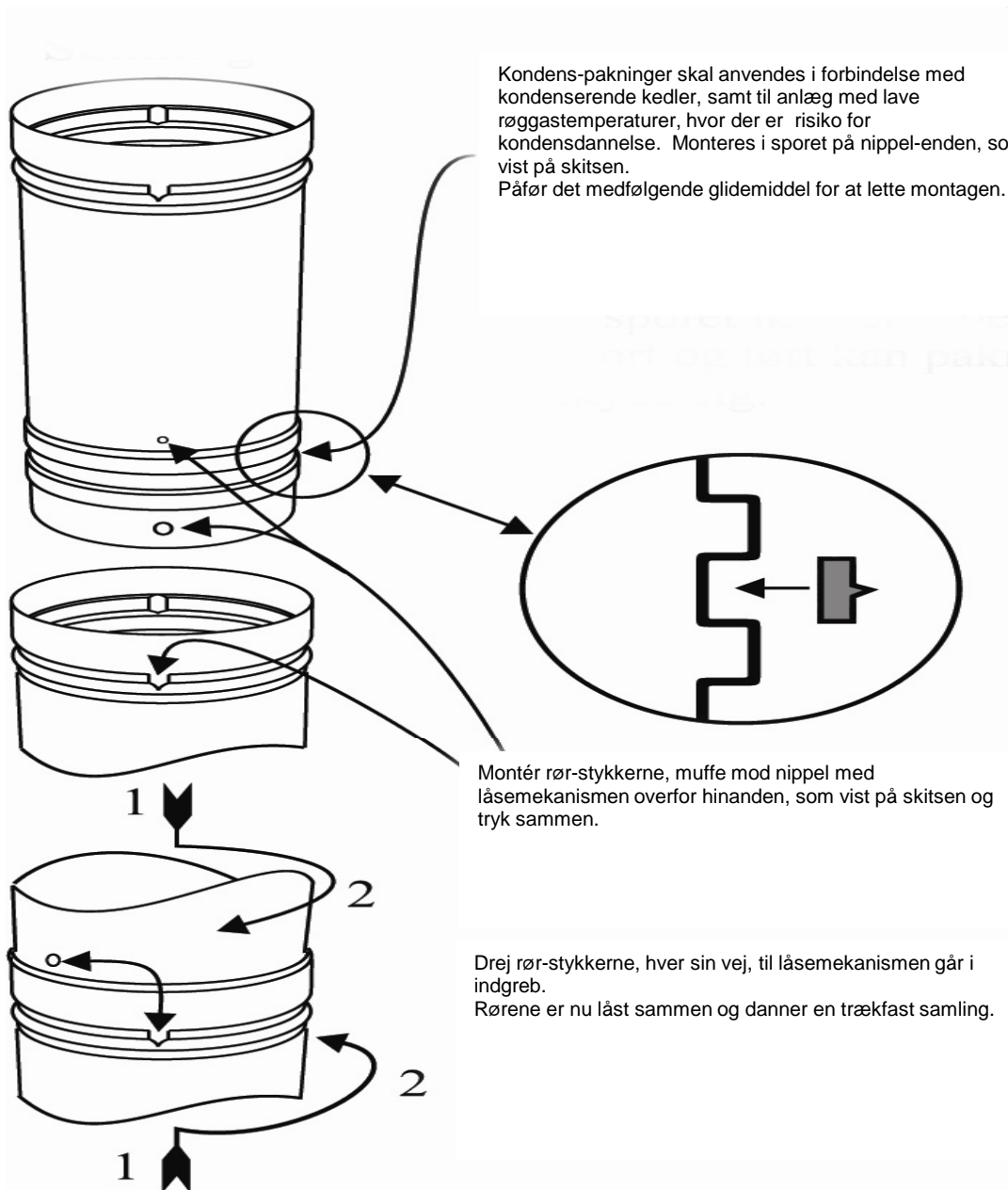

Installationseksempel på foring til murede skorstene

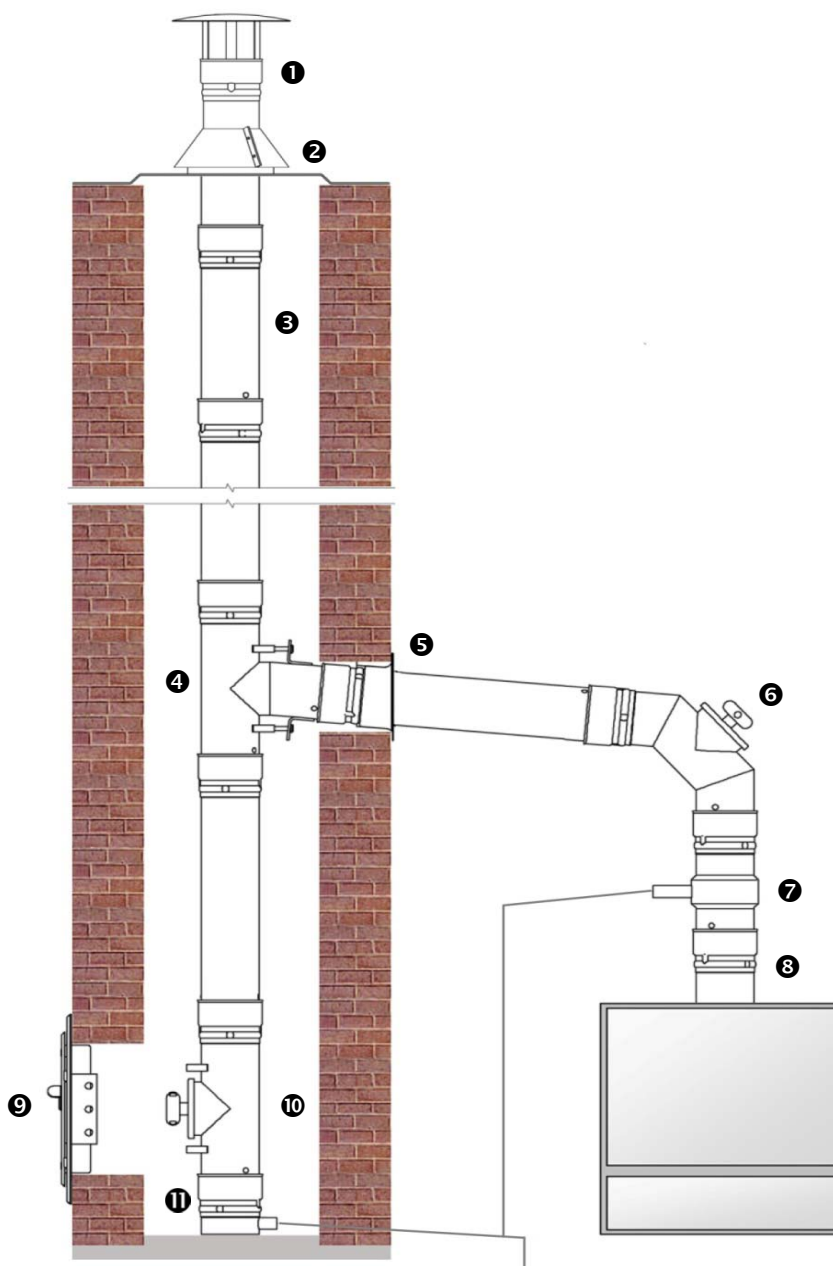

- | | | | |
|---|--|---|---|
| ❶ | Forings-hætte - vvs nr. 3428 74 ... | ❷ | Forings-længde m/indv. kondensaftap - vvs nr. 3428 11 ... |
| ❷ | Forings-afdækning m/krave - vvs nr. 3428 61 ... | ❸ | Startkobling - vvs nr. 3428 |
| ❸ | Forings-længde - vvs nr. 3428 | ❹ | Inspektionsdør m/murkarm - vvs nr. 3428 97 ... |
| ❹ | Nedsænkings-T m/85° aftagelig studs - vvs nr. 3428 43 ... | ❺ | Forings-længde med rensedør - vvs nr. 3428 12 ... |
| ❺ | Murbøsning - 3428 64 ... | ❻ | Forings-bæring med kondensaftap - vvs nr. 3428 45 ... |
| ❻ | Vinkel-stykke 85° med inspektionslem - vvs nr. 3428 24 ... | | |

Installationseksempel på foring til murede skorstene

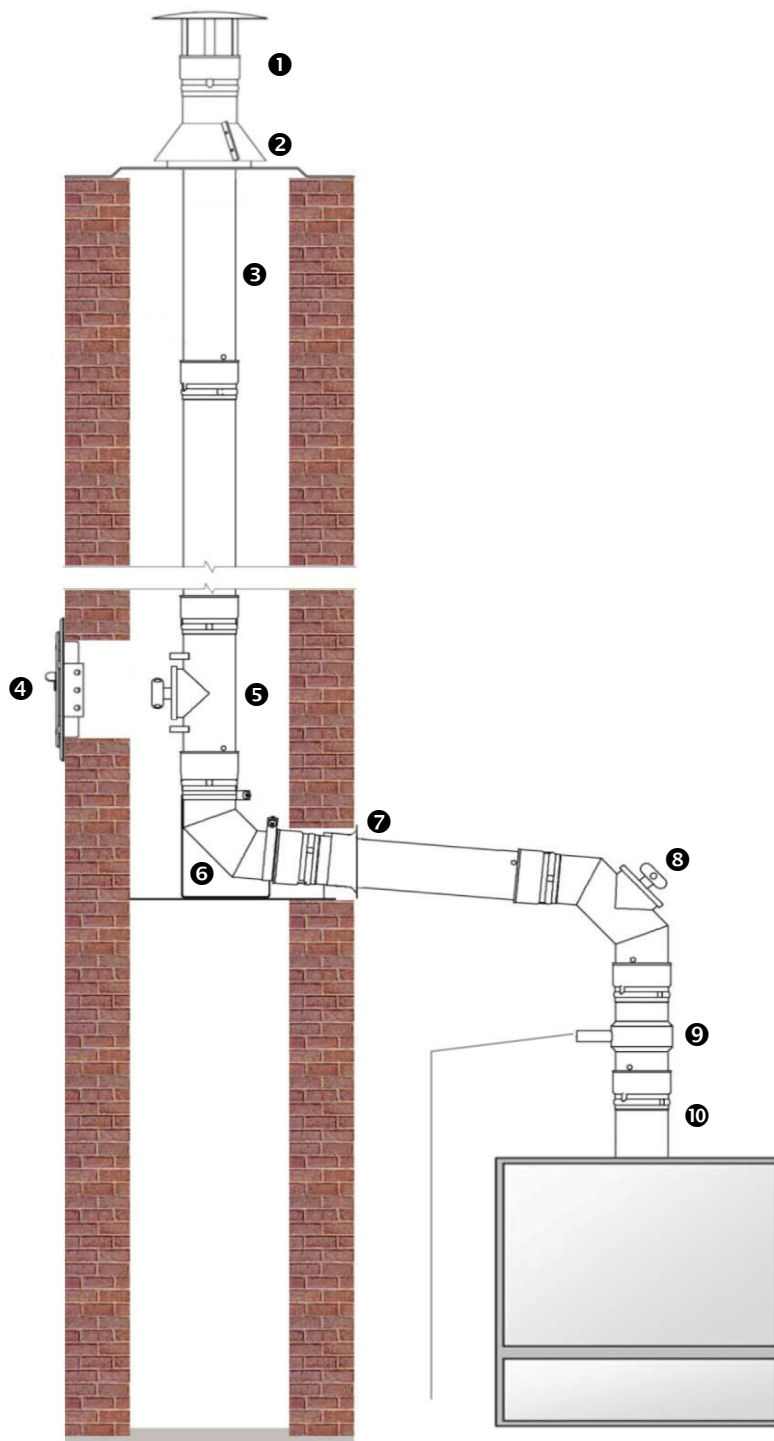

- ❶ Forings-hætte - vvs nr. 3428 74 ...
- ❷ Forings-afdækning - vvs nr. 3428 61 ...
- ❸ Forings-længde - vvs nr. 3428
- ❹ Inspektionsdør m/murkarm - vvs nr. 3428 97 ...
- ❺ Forings-længde m/rensedør - vvs nr. 3428 12 ...

- ❻ Bæring m/vinkel-stykke 85° - vvs nr. 3428 63 ...
- ❼ Murbøsning - vvs nr. 3428 64 ...
- ❽ Vinkel-stykke 85° m/inspektionlem - vvs nr. 3428 24 ...
- ❾ Forings-længde m/indv. kondensaftap - vvs nr. 3428 11 ...
- ❿ Startkobling - vvs nr. 3428

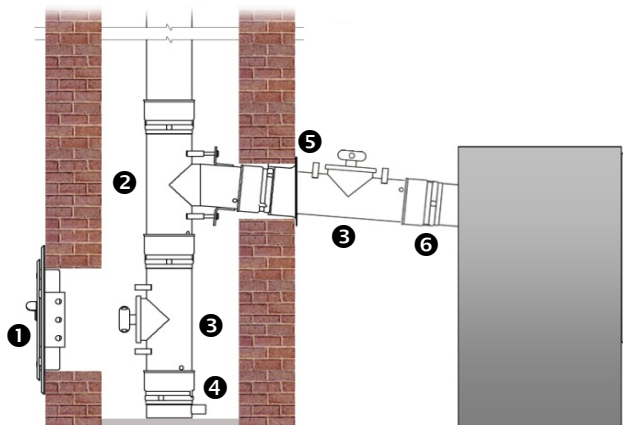

- ❶ Inspektionsdør m/murkarm - vvs nr. 3428 97 ...
- ❷ Nedsænkings-T m/85° aftagelig studs - vvs nr. 3428 43 ...
- ❸ Forings-længde m/rensedør - vvs nr. 3428 12 ...
- ❹ Forings-bæring med kondensaftap - vvs nr. 3428 45 ...

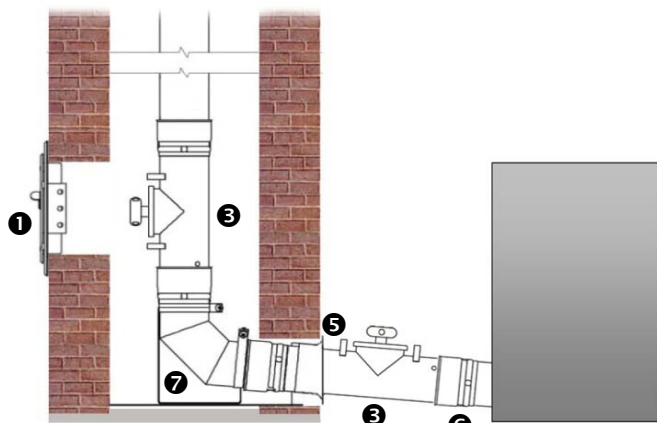

- ❺ Murbøsning - vvs nr. 3428 64 ...
- ❻ Startkobling - vvs nr. 3428 ...
- ❼ Bæring m/vinkel-stykke 85° - vvs nr. 3428 63 ...

DS/EN 1856-2 designationskoder

Røgrør/forbindelsesrør:

DS/EN 1856-2:2009 - T600 - N1 - W - Vm - L50040 - GXX NM
 DS/EN 1856-2:2009 - T400 - N1 - W - Vm - L50040 - GXX NM
 DS/EN 1856-2:2009 - T160 - P1 - W - Vm - L50040 - O50 NM
 DS/EN 1856-2:2009 - T080 - P1 - W - Vm - L50040 - O00 NM

Foring i skorsten:

DS/EN 1856-2 - T600 - N1 - W - Vm - L50040 - G
 DS/EN 1856-2 - T400 - N1 - W - Vm - L50040 - G
 DS/EN 1856-2 - T160 - P1 - W - Vm - L50040 - O

MetalbestoS Omega kan anvendes til de fleste anlægstyper. Derfor har Omega flere designationskoder.

T-klassifikationen, der angiver den maksimale nominelle driftstemperatur som foringen/røgrøret kan anvendes til, skal være større end den røggastemperatur ildstedet afgiver under normal drift. F.eks. kan en T600 anvendes til røggastemperaturer der er mindre en 600 °C. Den nominelle røggastemperatur oplyses af kedel-leverandøren.

N1 og P1 er trykklassifikationen. N1 anvendes til anlæg med under- og nultryk. Det er typisk brændeovne, pejse og oliekedler. P1 anvendes normalt til gasfyrede anlæg, samt oliekedler med lave røggastemperaturer. Bestemmelse af trykforholdene foretages enten vha. dimensioneringstabeller og kurver eller ved beregning.

W-klassificeret angiver at foringen/røgrøret kan anvendes ved såvel tør som våd drift. Omega kan således anvendes til anlæg der er ikke kondenserende, kondenserende og anlæg hvor røggassen kondenserer i foring/røgrør.

Omega er Vm korrosionsklassificeret og overholder såvel DS/EN 1856-2 positivkravet som Bygningsreglementets minimumskorrosionskrav.

Materialespecifikationen, L50040 angiver Omega rørets tekniske data jf. tabellen side 2.

G- og GXX NM-klassifikationerne (brandprøvet) anvendes til olie og fastbrændselsanlæg.

G-klassifikationen anvendes udelukkende til foringer i eksisterende skorstene eller ubrændbare skaktkonstruktioner opbygget i overensstemmelse med Bygningsreglementets brandkrav.

GXX NM-klassifikationen anvendes til røgrør og forbindelsesrør, og her skal følgende afstande til brændbart materiale overholdes:

- Vandrette rør: 300 mm
- Lodrette rør: 225 mm

For rørdimensionerne Ø80 og 100 mm, fra pillebrændeovne, gælder dog:

- Vandrette og lodrette rør: 225 mm
- Kan reduceres for vandrette rør, såfremt gulvet er beklædt med ubrændbar plade til: 150 mm

O-, O00 NM og O50 NM-klassifikationerne (ikke brandprøvet) anvendes til gasfyrede, lav temperatur og kondenserende oliekedler (ren mineralisk fyringsolie), der opfylder Bygningsreglementets bestemmelser for bortfald af sodildsmondstandevne.

O-klassifikationen anvendes udelukkende til foringer i eksisterende skorstene eller ubrændbare skaktkonstruktioner opbygget i overensstemmelse til Bygningsreglementets brandkrav.

O00- og O50-klassifikationerne anvendes til røgrør med en minimumsafstand til brændbart på hhv. 0 og 50 mm.

Til egne notater

Under Metalbestos®-paraplyen finder du bl.a. følgende produkter...



MULTI 25®

Med 25 mm isolering.
Anvendes til større
kedler (+120kW) samt
industrielle anlæg.

Dimensioner:
Ø 80 - 700 mm



Multi50®

Med 50 mm isolering.
Anvendes til traditionelle
olie- og gaskedler samt
brændeovne.

Dimensioner:
80 - 250 mm

Omega

Uisoleret foring i rustfrit stål
til eksisterende skorstene
og røgkanaler.

Dimensioner:
80 - 700 mm



Duo

Balanceret aftræk udført i
rustfrit stål
til oliekedler med
lav røggastemperatur.

Dimension:
80 / 125 mm



Sorte røg-rør

Uisoleret røg-rør
til fastbrændsels- og
oliefyrskedler.

Dimensioner:
130 - 250 mm



Forhandler:

Kierulff a/s
VVS-kvalitet fra Langeland

Nordre Løkkebyvej 3 · 5953 Tranekær
Telefon: 62 50 11 50 · Telefax: 62 50 20 93
Mail: kierulff@kierulff.dk · Web: www.kierulff.dk